

Flat Screen Monitor Arm



For home
&
office use

- Easy installation
- VESA Standard
- Fits worktops from 10 to 90mm
- Robust ergonomic design
- Monitor adjustable in every direction
- Cable management system
- Antitheft solution



Flat Screen Monitor Arm

Ergonomics and design at the computer workstation.

The Screenmate® is a sturdy, multifunctional mounting arm for flatscreen TVs and computer monitors. The Screenmate® combines a modern design with many ergonomic advantages. The monitor can easily be placed in optimal position, for maximum comfort and productivity, reducing glare and enabling several users to watch at the same time. The Screenmate® can be mounted on 10 to 90-mm thick worktops without using any tools. The antitheft device enables you to simply remove the monitor for safe storage. Handy cable clips guide the cables along the Screenmate®.

Ergonomie en design op de computer werkplek

De Screenmate® is een robuuste, multifunctionele monitorarm voor zowel flatscreen tv-schermen als computermonitoren. De Screenmate® combineert een modern design met vele ergonomische voordelen. In een handomdraai plaatst u uw monitor in optimale positie. U voorkomt hiermee nek- en schouderklachten, reduceert ongewenste lichtinval en kunt meerdere gebruikers eenvoudig laten meekijken. De Screenmate® kan probleemloos zonder gereedschap worden gemonteerd en is geschikt voor werkbladen van 10 tot 90 mm dikte. Door de anti-diefstalverbinding kunt u de monitor eenvoudig uitnemen en veilig opbergen. Met de handige kabelklemmen worden de monitorkabels langs de Screenmate® geleid.

Ergonomie und Design am Computerarbeitsplatz

Der Screenmate® ist ein robuster, multifunktionaler Monitorschwenkarm für TV-Flachbildschirme und Computermonitore. Der Screenmate® vereint modernes Design mit einer Vielzahl ergonomischer Vorzüge in sich. Im Handumdrehen lässt sich der Bildschirm in die optimale Position schwenken. So beugt man Hals- und Schulterbeschwerden vor, schützt man sich vor störendem Lichteinfall und können mehrere Benutzer gleichzeitig das Bild betrachten. Der Screenmate® lässt sich ohne Werkzeug an Tischplatten von 10 bis 90 mm Dicke anbringen. Zum besseren Diebstahlschutz kann der Monitor auf einfache Weise abgenommen und an sicherer Stelle verstaut werden. Mit den praktischen Kabelschellen werden die Bildschirmkabel am Screenmate® verlegt.

Ergonomie et design sur le lieu de travail

Le Screenmate® est un bras de moniteur robuste multifonction destiné aux téléviseurs à écran plat et aux moniteurs. Le Screenmate® combine une esthétique contemporaine et de nombreux avantages ergonomiques. Il permet de régler la position optimale de votre écran en un simple tour-nemain, prévenant les douleurs d'épaules ou de cou et réduisant les reflets lumineux fatigants. En outre, il permet à plusieurs utilisateurs de voir facilement l'écran. Le Screenmate® se monte sans outillage sur des plans de travail de 10 à 90 mm d'épaisseur. Le verrou antivol permet de déposer simplement le moniteur et de le ranger en lieu sûr. Les clips de câbles pratiques permettent de guider les câbles du moniteur le long du Screenmate®.

Ergonomía y diseño en el puesto de trabajo informático

El Screenmate® es un brazo de monitor robusto y multifuncional tanto para pantallas planas de televisión como para monitores de ordenador. El Screenmate® combina un diseño moderno con muchas ventajas ergonómicas. En un abrir y cerrar de ojos colocará usted el monitor en la posición óptima. De este modo evitará usted las molestias en el cuello y los hombros, reducirá la luz incidente no deseada y conseguirá fácilmente que varios usuarios puedan ver la pantalla. El Screenmate® se monta sin herramientas en un tiempo de entre 10 y 90 mm de grosor. Gracias a la conexión antirrobo, puede usted sacar fácilmente el monitor y guardarlo en un lugar seguro. Con los prácticos clips para cables podrá guiar los cables del monitor a lo largo del Screenmate®.



- Easy installation
- VESA Standard
- Fits worktops from 10 to 90 mm
- Robust ergonomic design
- Monitor adjustable in every direction
- Cable management system
- Antitheft solution



Monitor cable management system for organising cables on the mounting arm with handy cable clips.



Screenmate® has a unique clamp mounting system for worktops from 10 to 90 mm thick. Easy installation without using any tools.

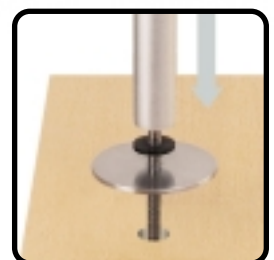

OPTIONAL Screenmate® is also available with 'bolt through' stainless steel-disc for through desk or through cable port mounting.

For home & office use

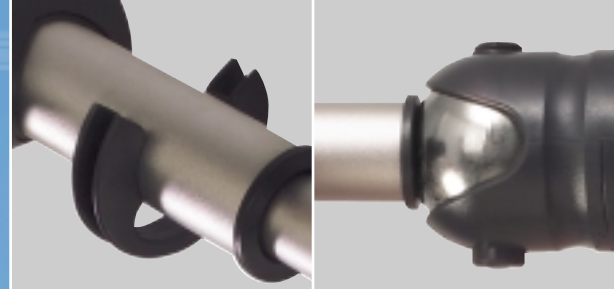

Turn your monitor in any direction

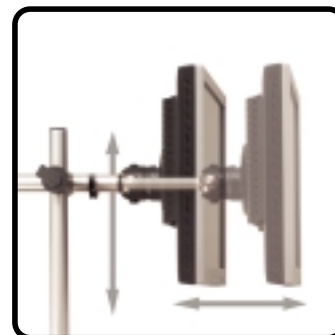
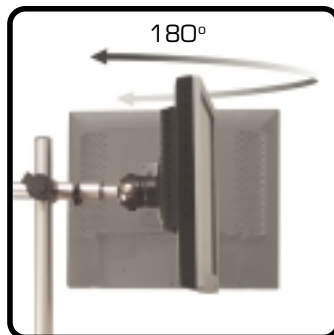
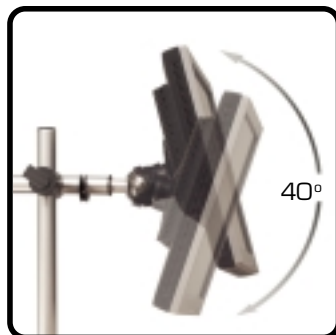
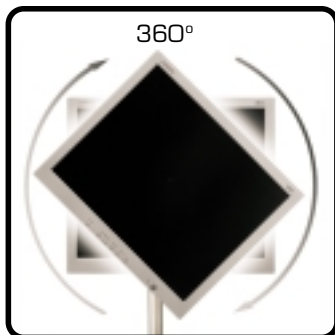

360° clock-rotation for portrait/landscape viewing.	Vertical monitor tilt range from 20° up to 20° down.	Horizontal side-to-side monitor rotation, range 180°.	Telescopic arm for depth adjustment 115 to 390 mm and height adjustment 0 to 400 mm (lift-up and support the monitor before adjustment).
Monitor 360 graden draaibaar voor staand of liggend beeld.	Vertikaal monitor kantelsysteem van +20 naar -20 graden.	Monitor van links naar rechts over 180 graden draaibaar.	De telescopische arm in diepte verstelbaar van 115 tot 390 mm en in hoogte verstelbaar van 0 tot 400 mm (ondersteun de monitor bij het verstellen).
360° Schwenkbereich um die Längsachse für Darstellung im Hoch- oder Querformat.	Schwenkbereich um die Querachse von 20° vor bis 20° zurück.	Schwenkbereich um die Hochachse 180°.	Teleskoparm längenverstellbar zwischen 115 und 390 mm sowie höhenverstellbar zwischen 0 und 400 mm (vor der Verstellung den Bildschirm anheben und abstützen).
Rotation de 360 degrés pour visualisation portrait/paysage.	Inclinaison verticale du moniteur de 20 degrés vers le bas à 20 degrés vers le haut.	Rotation horizontale du moniteur, d'un côté à l'autre, de 180 degrés.	Telescopic arm for depth adjustment 115 to 390 mm and height adjustment 0 to 400 mm (lift-up and support the monitor before adjustment).
Giro de 360° para visualización horizontal/vertical.	Inclinación vertical del monitor desde 20° hacia arriba hasta 20° hacia abajo.	Horizontal side-to-side monitor rotation, range 180°.	Brazo telescópico para ajustar la profundidad entre 115 y 390 mm y para ajustar la altura entre 0 y 400 mm (antes de efectuar el ajuste levante y apoye el monitor).

Screenmate® is a modular monitor mounting system, expandable up to 4 monitors

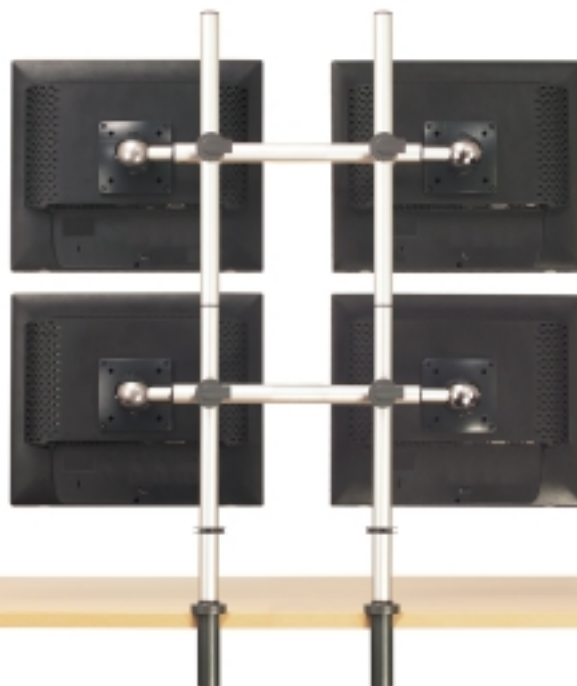

Screenmate® monitor arms can be configured and are adjustable according to your needs. An ergonomic solution for computer workstations in office, industrial and medical environments.

De monitorarmen van Screenmate® kunnen in overeenstemming met uw behoeften worden geconfigureerd en aangepast. Een ergonomische oplossing voor computerwerkplekken op kantoor en in industriële en medische omgevingen.

Die Screenmate®-Monitorschwenkarme können entsprechend den individuellen Bedürfnissen ausgeführt und eingestellt werden - eine ergonomische Lösung für Computerarbeitsplätze in Büro, Industrie und Medizin.

Les bras de moniteurs Screenmate® sont configurables et peuvent être adaptés à vos besoins - une solution ergonomique pour les postes de travail informatiques en environnement bureaux, industrie et médecine.

Los brazos de monitor Screenmate® pueden configurarse y ajustarse a sus necesidades. Una solución ergonómica para los puestos de trabajo informáticos tanto en la oficina, como en entornos industriales y médicos.

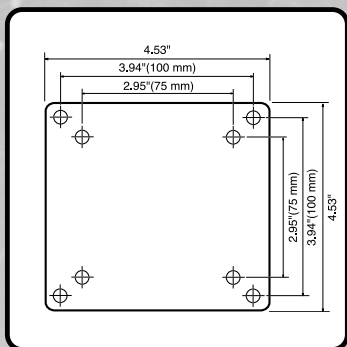
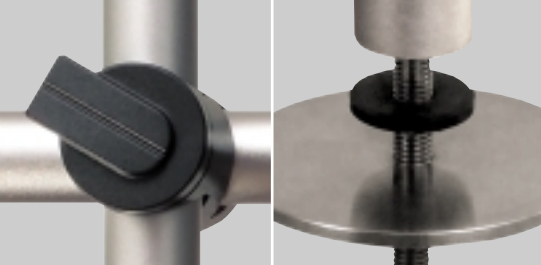

Mounting bracket VESA 3" (75mm x 75mm) and 4" (100mm x 100mm)
For more information about the VESA standard please visit www.vesa.org

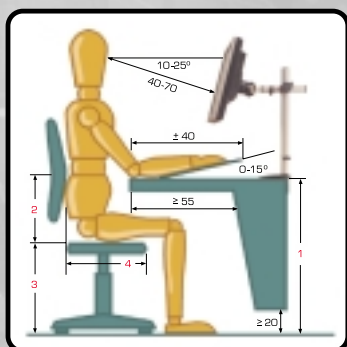

The Screenmate® monitor arms enhance efficiency and ergonomic viewing comfort.



The Screenmate® is packed in a sturdy box with comprehensive instruction manual printed on the backside.

Available from:
Hypertec Ltd
2 Swangate
Charnham Park
Hungerford
Berks RG17 OYX
Tel: 0870 243 5603
Fax: 0870 243 5604
E-mail: mobile@hypertec.co.uk

www.hypertec.co.uk

